

CAPPELLO A SCATTO CON NIPLES PER P.DE MONOCORPO IN MATERIALE TERMOPLASTICO - E14



Codice Prodotto: 2163/...

CARATTERISTICHE

Tra i nostri prodotti, all'interno della categoria dei portalampade, potrai trovare svariate soluzioni funzionali che andranno a soddisfare le tue esigenze. Gli articoli che ritroverai sono caratterizzati da finiture e design differenti, che ti permetteranno di adattarli in modo pratico e semplice ad ogni tipologia di ambiente.

Il Cappello a scatto con niples per portalampade monocrpo in materiale termoplastico - E14 prevede un fissaggio con niples in metallo filettato M10x1 e vite di blocco. Il prodotto da utilizzare con i seguenti articoli:

- Articolo serie 2166
- Articolo serie 2193
- Articolo serie 2194

Il materiale termoplastico che lo compone ne garantisce la solidità e la durevolezza, permettendo però al prodotto di rimanere maneggevole e leggero.

L'articolo è disponibile in 3 varianti colore: bianco, nero e oro.

Con riserva modifiche tecniche



Questo articolo possiede il marchio ENEC, che certifica la qualità dei prodotti elettrici e la conformità agli standard Europei.

Se dovessi aver bisogno di maggiori informazioni relative a questo prodotto o necessiti di un'offerta personalizzata [contattaci!](#)



Rimani aggiornato sui nostri prodotti, seguici sui nostri canali social [Facebook](#) e [Instagram](#).

Da utilizzare con:

- Articolo serie 2166
- Articolo serie 2193
- Articolo serie 2194

Fissaggio: con nipples in metallo filettato M10x1 e vite di blocco

VARIAZIONI

Immagine	Codice Prodotto	Colore
	2163/OR	Oro
	2163/N	Nero
	2163	Bianco

Con riserva modifiche tecniche

DISEGNO TECNICO

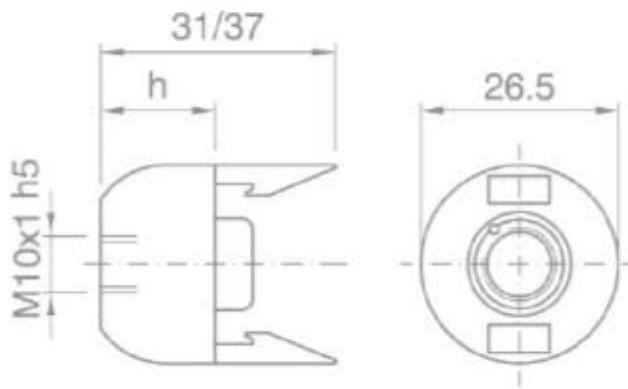

Con riserva modifiche tecniche



NOTES
