



## **CAMICIA FILETTATA PER PORTALAMPADE IN RESINA TERMOINDURENTE - E14**



**Codice Prodotto:** 1323/...

### **CARATTERISTICHE**

Tra i nostri prodotti, all'interno della categoria dei portalampade potrai trovare svariate soluzioni funzionali che andranno a soddisfare le tue esigenze. Gli articoli che ritroverai sono caratterizzati da finiture e design differenti, che ti permetteranno di adattarli in modo pratico e semplice ad ogni tipologia di ambiente.

La Camicia filettata per portalampade in resina termoindurente - E14 è compatibile con tutte le lampade che dispongono del medesimo attacco o di un adattatore. Il prodotto ha una camicia filettata e temperatura pari a T190, presenta le seguenti dimensioni: 37,7mm x27mm.

Il materiale in resina termoindurente che lo compone garantisce eccellenti prestazioni ed alta resistenza, permettendo però al prodotto di rimanere maneggevole e leggero.

Per questo articolo sono disponibili 3 varianti colore: oro, nero e bianco.

Inoltre, il prodotto Camicia filettata per portalampade in resina termoindurente - E14 è dotato della certificazione IMQ che garantisce la conformità ai requisiti richiesti dagli standard di riferimento e



aggiungono un valore che dura nel tempo.



Se dovessi aver bisogno di maggiori informazioni relative a questo prodotto o necessiti di un'offerta personalizzata [contattaci!](#)

Rimani aggiornato sui nostri prodotti, seguici sui nostri canali social [Facebook](#) e [Instagram](#).

Camicia:	filettata
Temperatura:	T190

Con riserva modifiche tecniche

**VARIAZIONI**

Immagine	Codice Prodotto	Colore
	1323/OR	Oro
	1323/NE	Nero
	1323/BI	Bianco

Con riserva modifiche tecniche

## DISEGNO TECNICO

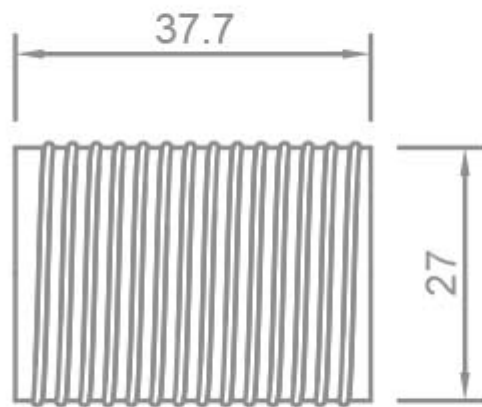

Con riserva modifiche tecniche



## NOTES

---

---

---

---

---

---

---